

Passat Trendline

Базовые модели¹

Производство	Трансмиссия	Экологический стандарт	Дверей	Объем (л)	Мощность кВт (л.с.)	Код	Цена розничная (с НДС) руб.	
Бензиновые двигатели								
<i>Passat Limousine</i>								
SKD	1.6	5-ступ., механич.	Euro 4	4	1.6	75 (102)	3C2 0A1 / PSX/PW3/PR8	789'000
<i>Passat Variant</i>								
FBU	1.6	5-ступ., механич.	Euro 4	4	1.6	75 (102)	3C5 0A1 / PSX/PW3/PR8	880'000
Стандартная комплектация:								
Кузов								
<ul style="list-style-type: none"> • Стальные диски 6.5 J x 16 с полноразмерными колпаками, шины 205/55 R 16 • Корпуса наружных зеркал и ручки открывания дверей - в цвет кузова • Указатели поворота интегрированы в передний бампер • Боковые указатели поворота – светодиодные, интегрированы в наружные зеркала • Оцинкованный кузов • Решетка радиатора с хромированным обрамлением • Задние фонари светодиодные • Бамперы в цвет кузова, передние, задние и боковые защитные накладки черные • Зеленое теплозащитное остекление • Фары с галогенными лампами • Подвеска для плохих дорог • Защита моторного отсека и антигравийная защита днища • Исполнение для холодных зон • Passat Variant: продольные дуги на крыше, черные • Passat Variant: хромированная накладка на крышке багажного отсека 								
Интерьер								
<ul style="list-style-type: none"> • 2 подстаканника спереди • Очечник на верхней консоли • Ниши во всех дверях (спереди – с держателем для 1л бутылки со стороны водителя и 1.5л – пассажира). Ниша для зонтика в торце водительской двери • Приборы с хромированным обрамлением • Декор «Dark Rhodium» для торпеды и центральной консоли • Сиденье водителя, регулируемое по высоте • Обивка багажника тканевая • Перчаточный ящик с подсветкой, охлаждаемый • 4-спицевое рулевое колесо • DSG, 4Motion – кожаный набалдашник рычага КПП • Салон для курящих (прикуриватель, пепельницы спереди и сзади) • Обивка сидений и отделка дверей тканью, дизайн «Calino» • Passat Limousine: Подушка заднего сиденья неделимая, спинка ассиметрично складывающаяся с центральным подлокотником • Passat Variant: Подушка и спинка заднего сиденья ассиметрично складывающиеся, с центральным подлокотником • Passat Variant: Полка багажника, сматывающаяся, демонтируемая 								
Безопасность								
<ul style="list-style-type: none"> • Подголовники на передних сиденьях с механизмом травмобезопасного демпфирования • 3 подголовника на задних сиденьях, средний – уменьшенный • 4 такелажные петли в багажнике • 5 автоматических 3-точечных ремня безопасности. Передние – регулируемые по высоте и с аварийным натяжителем • Фронтальные подушки безопасности для водителя и переднего пассажира. Подушка пассажира – с возможностью отключения • Автоматическое включение аварийной сигнализации при экстренном торможении • Электронная система курсовой устойчивости (ESP), включая антиблокировочную тормозную систему (ABS), электронную блокировку дифференциала (EDS) и антипробуксовочную систему (ASR) 								

¹ В течение модельного года возможны изменения в программе продаж. Сохраняется право на внесение изменений

Passat Trendline**Базовые модели¹**

- Подготовка Isofix (установочные места для крепления двух детских кресел на заднем сиденье)
- Боковые подушки для водителя и переднего пассажира, подушки безопасности для защиты головы на весь салон
- Дисковые тормоза на передних и задних колесах, передние тормоза вентилируемые
- Знак аварийной остановки
- Предупредительный зуммер непристегнутого ремня безопасности
- Электронный иммобилайзер

Функциональное оборудование

- Наружные зеркала с электрорегулировкой и электрообогревом, со стороны водителя – асферическое
- Датчик наружной температуры
- Электростеклоподъемники спереди
- Дистанционная разблокировка крышки лючка горловины и багажника
- Внутреннее освещение с задержкой выключения и плавным затемнением. 2 светильника спереди
- Белая подсветка панели приборов, регулируемая; красная подсветка кнопок
- Кондиционер «Climatic»
- Блок приборов с электронным спидометром, тахометром, счётчиком километража и дневного пробега, указателем температуры воды и уровня топлива
- Комфортные запуск/остановка двигателя - по нажатию на вставленный ключ «Press & Drive»
- Рулевая колонка, регулируемая по высоте и вылету
- Макияжные зеркала в солнцезащитных козырьках
- Электронный стояночный тормоз с кнопкой включения/отключения, включая горный ассистент. Автоматическое снятие со стояночного тормоза при трогании
- Для автоматической коробки - функция «Auto-Hold» (автоматическое удержание на месте остановленной машины основной тормозной системой и (через 3 мин) стояночным тормозом. Автоматическое снятие с тормоза при трогании)
- Антенна в стекле
- 8 динамиков спереди и сзади
- Стеклоочистители лобового стекла с интервальным режимом
- Электромеханический усилитель руля, с регулировкой в зависимости от скорости
- Полноразмерное стальное запасное колесо
- Индикатор открытых дверей и багажника
- Индикатор окончания жидкости омывателя
- Центральный замок с дистанционным радиоуправлением, 2 радиоключа с кнопкой открывания багажника
- Подогрев передних сидений
- Подогрев форсунок омывателя лобового стекла
- Электрподогрев лобового стекла
- Passat Variant: Стеклоочиститель заднего стекла

Passat Trendline

Цвета / обивки

Обивки	Код	Обивка сидений	Панель приборов	Коврики
Ткань				
	AR	Черный	Черный	Черный
	AS	Серый «Classic»	Черный	Черный

	За доп. плату	Код	Сочетание с обивками	
Белый «Candy»		B4B4	AR	AS
Черный	* 2	A1A1	AR	AS
Красный «Tornado»	*	G2G2	AR	AS
Зеленый «Granite», металл	*	4W4W	AR	AS
Серебристый «Reflex», металл	*	8E8E	AR	AS
Синий «Shadow», металл	*	P6P6	AR	AS
Silver Leaf, металл	*	7B7B	AR	AS
Серый «Iron», металл	*	9H9H	AR	AS
Серый «Island», перламутр	*	C9C9	AR	AS
Черный «Deer», перламутр	*	2T2T	AR	AS
Темно-коричневый «Мосса», перламутр	*	3Q3Q	AR	AS

² за дополнительную плату

Passat Comfortline

Базовые модели

Производство	Трансмиссия	Экологический стандарт	Дверей	Объем (л)	Мощность кВт (л.с.)	Код	Цена розничная (с НДС) руб.
Бензиновые двигатели							
<i>Passat Limousine</i>							
FBU	1.4 TSI 6-ступ. механич.	Euro 5	4	1.4	90 (122)	3C2 1C2 / PSX/PW3/PR8	976'000
FBU	1.4 TSI 7-ступ. авт. (DSG)	Euro 5	4	1.4	90 (122)	3C2 1C7 / PSX/PW3/PR8	1'065'000
SKD	1.8 TSI 6-ступ. механич.	Euro 4	4	1.8	112 (152)	3C2 1E2 / PSX/PW3/PR8	914'000
SKD	1.8 TSI 7-ступ. авт. (DSG)	Euro 4	4	1.8	112 (152)	3C2 1E7 / PSX/PW3/PR8	996'000
<i>Passat Variant</i>							
FBU	1.4 TSI 6-ступ. механич.	Euro 5	4	1.4	90 (122)	3C5 1C2 / PSX/PW3/PR8	973'000
FBU	1.4 TSI 7-ступ. авт. (DSG)	Euro 5	4	1.4	90 (122)	3C5 1C7 / PSX/PW3/PR8	1'061'000
FBU	1.8 TSI 6-ступ. механич.	Euro 4	4	1.8	112 (152)	3C5 1E2 / PSX/PW3/PR8	1'010'000
FBU	1.8 TSI 7-ступ. авт. (DSG)	Euro 4	4	1.8	112 (152)	3C5 1E7 / PSX/PW3/PR8	1'098'000
Стандартная комплектация как Passat Trendline, но со следующими отличиями:							
Кузов							
<ul style="list-style-type: none"> • Стальные диски 6.5 J x 16 с полноразмерными колпаками, шины 215/55 R 16 (для 1.4TSI – 205/55 R16) • Передние указатели поворота в передних бамперах – белые • Хромированное обрамление бокового остекления • Молдинги передние – в цвет кузова, боковые и задние – с хромированной полосой • Passat Variant: Молдинги передние – в цвет кузова, боковые - с хромированной полосой 							
Интерьер							
<ul style="list-style-type: none"> • 2 подстаканника спереди с крышкой • 2 небольших выдвигаемых ящичка сверху центральной консоли или 1 ящик при заказе подготовки под телефон «Premium». • Карманы за спинками передних сидений • Ручная регулировка высоты пассажирского сиденья и поясничная опора • Декор «Chrom matt» для торпеды и на центральной консоли при заказе интерьера «Черный» или «Серый Classic» • Декор «Edelstahl gebürstet (Сталь грубой шлифовки)» для торпеды и на центральной консоли при заказе интерьера «Latte Macchiato» • Проем для укладки длинномерных грузов в спинке заднего сиденья, центральный подлокотник в заднем сиденье • Ручная регулировка наклона спинки, высоты и вылета поясничной опоры в пассажирском сиденье, на водительском сиденье - электрорегулировка • Передние сиденья повышенной комфортности • 2 подстаканника в заднем центральном подлокотнике • Центральный подлокотник спереди с нишей. 2 дополнительных дефлектора вентиляции сзади • Обивка средней части сидений велюром, дизайн «Verona», отделка боковин сидений, дверей и подголовников тканью • Passat Variant: спинка переднего пассажирского сиденья полностью складывающаяся для размещения крупного багажа 							
Функциональное оборудование							
<ul style="list-style-type: none"> • Дополнительные розетки 12В сзади и в багажнике • Электростеклоподъемники спереди и сзади • Круиз-контроль • Внутреннее освещение с задержкой выключения и плавным затемнением. По 2 дополнительных индивидуальных светильника спереди и сзади с хромированным обрамлением • Макияжные зеркала со встроенной подсветкой 							

Passat Comfortline

Цвета / обивки

Код	Обивка сидений	Панель приборов	Коврики
Обивки			
Ткань			
Велюр «Verona» / Комфортные сиденья			
UP	Черный	Черный	Черный
UQ	Серый «Classic»	Черный	Черный
UR	«Latte Macchiato»	Черный	Черный

Цвета кузова	За доп. плату	Код	Сочетание с обивками
Белый «Candy»		B4B4	UP UQ UR
Черный	*	A1A1	UP UQ UR
Красный «Tornado»	*	G2G2	UP UQ UR
Зеленый «Granite», металл	*	4W4W	UP UQ --
Серебристый «Reflex», металл	*	8E8E	UP UQ UR
Синий «Shadow», металл	*	P6P6	UP UQ UR
Silver Leaf, металл	*	7B7B	UP UQ UR
Серый «Iron», металл	*	9H9H	UP UQ --
Серый «Island», перламутр	*	C9C9	UP UQ UR
Черный «Deer», перламутр	*	2T2T	UP UQ UR
Темно-коричневый «Мосса», перламутр	*	3Q3Q	UP UQ UR

Passat Highline

Базовые модели

Производство	Трансмиссия	Экологический стандарт	Дверей	Объем (л)	Мощность кВт (л.с.)	Код	Цена розничная (с НДС) руб.
Бензиновые двигатели							
<i>Passat Limousine</i>							
SKD	1.8 TSI 7-ступ. авт. (DSG)	Euro 4	4	1.8	112 (152)	3C2 3E7 / PSX/PW3/PR8	1'076'000
FBU	2.0 FSI 6-ступ. механ. 4Motion	Euro 4	4	2.0	110 (150)	3C2 3GM / PSX/PW3/PR8	1'184'000
FBU	2.0 TSI 6-ступ. авт. (DSG)	Euro 5	4	2.0	147 (200)	3C2 3K6 / PSX/PW3/PR8	1'409'000
<i>Passat Variant</i>							
FBU	1.8 TSI 7-ступ. авт. (DSG)	Euro 4	4	1.8	112 (152)	3C5 3E7 / PSX/PW3/PR8	1'195'000
FBU	2.0 FSI 6-ступ. механ. 4Motion	Euro 4	4	2.0	110 (150)	3C5 3GM / PSX/PW3/PR8	1'186'000
Дизельные двигатели							
<i>Passat Limousine</i>							
SKD	2.0 TDI 6-ступ. механ.	Euro 3	4	2.0	103 (140)	3C2 3Z2 / PSX/PW3/PR8	1'066'000
SKD	2.0 TDI 6-ступ. авт. (DSG)	Euro 3	4	2.0	103 (140)	3C2 3Z6 / PSX/PW3/PR8	1'143'000
<i>Passat Variant</i>							
FBU	2.0 TDI 6-ступ. механ.	Euro 3	4	2.0	103 (140)	3C5 3Z2 / PSX/PW3/PR8	1'203'000
FBU	2.0 TDI 6-ступ. авт. (DSG)	Euro 3	4	2.0	103 (140)	3C5 3Z6 / PSX/PW3/PR8	1'273'000
Стандартная комплектация как Passat Trendline, но со следующими отличиями:							
Кузов							
<ul style="list-style-type: none"> • Литые диски «Adelaide» 7 J x 16, шины 215/55 R 16 • Передние указатели поворота в передних бамперах – белые • Хромированное обрамление бокового остекления • Решетка радиатора с хромированным обрамлением, горизонтальными полосками и обрамлением вокруг логотипа • Молдинги передние – в цвет кузова, боковые и задние – с хромированной полосой • Passat Variant: Молдинги передние – в цвет кузова, боковые - с хромированной полосой, светлые продольные дуги на крыше 							
Интерьер							
<ul style="list-style-type: none"> • 2 подстаканника спереди с крышкой • 2 небольших выдвижных ящичка сверху центральной консоли или 1 ящик при заказе подготовки под телефон «Premium» • Карманы за спинками передних сидений • Ручная регулировка высоты пассажирского сиденья и поясничная опора • Декор «Алюминий грубой шлифовки» для торпеды и центральной консоли при заказе интерьера «Черный», «Серый Classic» или «Latte Macchiato» • Декор «Корень ореха» для торпеды и «Алюминий грубой шлифовки» для центральной консоли при заказе интерьера Бежевый «Corn Silk» • Прорез для укладки длинномерных грузов в спинке заднего сиденья, центральный подлокотник сзади с 2 подстаканниками • Ручная регулировка наклона спинки, высоты и вылета поясничной опоры в пассажирском сиденье, на водительском сиденье – электрорегулировка • 3-спицевое кожаное рулевое колесо с декором из алюминия, кожаный набалдашник рычага КПП • Центральный подлокотник спереди с нишей. 2 дополнительных дефлектора вентиляции сзади • Обивка сидений кожей, центральные части спинки и подушки – «Алькантара», отделка дверей со вставками под кожу • Передние спортивные сиденья • Тканевые коврики спереди и сзади 							
Функциональное оборудование							
<ul style="list-style-type: none"> • Дополнительные розетки 12В сзади и в багажнике • Внутренняя подсветка пространства для ног спереди • Предупредительные огни всех открытых дверей • Функция наружного освещения «Coming/Leaving Home» • Внутреннее зеркало с автоматическим затемнением • Электростеклоподъемники спереди и сзади 							

Passat Highline**Базовые модели**

- Круиз-контроль
- Датчик дождя
- Внутреннее освещение с задержкой выключения и плавным затемнением. По 2 дополнительных индивидуальных светильника спереди и сзади с хромированным обрамлением
- Кондиционер автоматический «Climatronic», 2-зонный, с отдельным регулированием температуры слева и справа
- Макияжные зеркала со встроенной подсветкой. Сдвижные солнцезащитные козырьки
- Многофункциональный индикатор в панели приборов

Passat Highline

Цвета / обивки

Код	Обивка сидений	Панель приборов	Коврики
Обивки			
Алькантара / кожа			
Алькантара с кожей / Спортивные сиденья			
VX	Черный	Черный	Черный
VB	Серый «Classic»	Черный	Черный
VD	«Latte Macchiato»	Черный	Черный
PH	Бежевый «Corn Silk»	Черный	Бежевый «Corn Silk» темный
PJ	Бежевый «Corn Silk»	Черный	Черный
Кожа *			
Кожа «Nappa» / Спортивные сиденья			
ZQ	Черный	Черный	Черный
ZX	Серый «Classic»	Черный	Черный
ZY	Коричневый «Latte Macchiato»	Черный	Черный
XL	Бежевый «Corn Silk»	Черный	Бежевый «Corn Silk» темный
XS	Бежевый «Corn Silk»	Черный	Черный
* - наценка на эту кожу см. Опции			
	За доп. плату	Код	Сочетание с обивками
Цвета кузова			
Белый «Candy»		B4B4	VX VB VD -- -- ZQ ZX ZY -- --
Черный	*	A1A1	VX VB VD PH PJ ZQ ZX ZY XL XS
Красный «Tornado»	*	G2G2	VX VB VD PH PJ ZQ ZX ZY XL XS
Зеленый «Granite», металл	*	4W4W	VX VB -- PH PJ ZQ ZX -- XL XS
Серебристый «Reflex», металл	*	8E8E	VX VB VD -- -- ZQ ZX ZY -- --
Синий «Shadow», металл	*	P6P6	VX VB VD PH PJ ZQ ZX ZY XL XS
Silver Leaf, металл	*	7B7B	VX VB VD PH PJ ZQ ZX ZY XL XS
Серый «Iron», металл	*	9H9H	VX VB VD PH PJ ZQ ZX ZY XL XS
Серый «Island», перламутр	*	C9C9	VX VB VD PH PJ ZQ ZX ZY XL XS
Черный «Deer», перламутр	*	2T2T	VX VB VD PH PJ ZQ ZX ZY XL XS
Темно-коричневый «Мосса», перламутр	*	3Q3Q	VX VB VD PH PJ ZQ ZX ZY XL XS

Passat

Опции (FBU)³

	Код	Цена розничная (с НДС) руб.	Trendline	Comfortline	Highline
Багажные приспособления					
Сетка универсальная для фиксации груза	6M3	3'076	○	○	○
Защитный чехол, раскладывающийся на задний торец багажника и бампер <i>Только для Passat Limousine</i>	6M7	1'567	○	○	○
Сетка универсальная для фиксации груза и защитный чехол для заднего бампера <i>Только для Passat Limousine</i>	6M8	4'641	○	○	○
Мешок для укладки лыж и сноубордов (<i>в Trendline отсутствует проем в спинке заднего сиденья, использование мешка возможно только при сложенной спинке заднего сиденья</i>)	3X5	4'754	○		
Мешок для укладки лыж и сноубордов	3X1	4'754		○	○
Напольный ковер багажника комбинированный (ткань/резина) <i>Только для Passat Limousine</i>	6SJ	1'957		○	○
Напольный резиновый ковер багажника, съёмный. Цвет – черный. Обратная спинка заднего сиденья – с резиновой набивкой <i>Только для Passat Variant</i> <i>Не вместе с Пакетом средств фиксации груза в багажнике (PFX)</i>	6SH	1'919	○	○	○
Сетка, отделяющая багажное отделение, смывающаяся <i>Только для Passat Variant</i>	3CX	5'816	○	○	○
Пакет средств фиксации груза в багажнике с перемещающимися на продольных направляющих жесткой телескопической штангой-бортиком, смывающимся ремнём и 4 петлями. Нижний кант проёма багажника закрыт планкой из нержавеющей стали <i>Только для Passat Variant</i> <i>Не вместе с напольным резиновым ковром багажника (6SH)</i>	PFX	8'723	○	○	○
Безопасность					
Парктроник передний и задний со звуковой индикацией и кнопкой отключения (ParkPilot). Графическая индикация на дисплее радиосистемы или навигационной системы <i>только вместе с «RCD 310», «RCD 510» или «RNS 510»</i>	7X2	19'874	○	○	○
«ParkAssist»: Система автоматического сканирования и заруливания на параллельную парковку, включая парктроник задний и передний со звуковой индикацией (ParkPilot) <i>Только вместе с многофункциональным индикатором «Plus» (9Q5)</i>	7X5	32'623	○	○	○
«ParkAssist» с камерой заднего вида «RearAssist»: Система автоматического сканирования и заруливания на параллельную парковку, включая парктроник (ParkPilot) задний и передний со звуковой индикацией и камеру заднего вида <i>Только для Passat Variant</i> <i>Только вместе с многофункциональным индикатором «Plus» (9Q5)</i> <i>Только вместе с «RCD 510» и «RNS 510»</i>	7X6	49'230	○	○	○
Камера заднего вида «RearAssist»: <i>Только для Passat Variant</i> <i>Только вместе с «RCD 510» и «RNS 510»</i>	7X9	16'606	○	○	○
Камера заднего вида «RearAssist» с парктроником ParkPilot: <i>Только для Passat Variant</i> <i>Только вместе с «RCD 510» и «RNS 510»</i>	8A0	36'481	○	○	○
Боковые подушки безопасности и ремни безопасности с аварийными натяжителями для боковых задних сидений (<i>дополнительно к серийной системе подушек безопасности для защиты головы передних и задних пассажиров, включая боковые подушки безопасности и ремни безопасности с аварийными натяжителями для передних пассажиров</i>)	PAH	12'413	○	○	○
Декор					
Декор «Алюминий грубой шлифовки» (металлические вставки) для торпеды и центральной консоли, для интерьера Бежевый «Corn Silk»	PN8	0			○
Декор «Сталь грубой шлифовки» (металлические вставки) для торпеды и центральной консоли, только вместе с интерьером «Latte Macchiato» и Бежевый «Corn Silk»	PN0	0		○	
Декор «Корень ореха» для торпеды и «Алюминий грубой шлифовки» для центральной консоли	PN5	0			○

³ Только для автомобилей FBU: ○ - опционально, ● - стандартно для данного исполнения

Passat

Опции (FBU)³

	Код	Цена розничная (с НДС) руб.	Trendline	Comfortline	Highline
... то же самое, для Comfortline	PN5	15'155		○	
Декор «Дерево Вавона» для торпеды и «Алюминий грубой шлифовки» для центральной консоли	PN3	0			○
... то же самое, для Comfortline	PN3	15'155		○	
Запирание					
Центральный замок «KESSY», не требующий активного использования брелка. Кнопка пуск/останов двигателя Только вместе с многофункциональным индикатором «Plus» (9Q5) Только вместе с радио или навигацией	PKY	16'107	○	○	○
Радиопередатчик команд открывания двери гаража, шлагбаума и прочих устройств. Макияжные зеркала со встроенной подсветкой. Сдвижные солнцезащитные козырьки двойные, с дополнительными фронтальными козырьками	PHM	7'717	○	○	○
Электрический привод открывания/закрывания задней двери Только для Passat Variant	4E7	16'384	○	○	○
Зимние пакеты					
Зимний пакет 4 (Обогрев передних и задних сидений) ... тоже самое, для Highline	PW4	13'868		○	
	PW4	8'834		○	○
Кожаный интерьер					
Отделка кожей "Nappa": • Обивка кожей центральных частей, боковин сидений и поверхности разделительного подлокотника • Вставки в дверях под кожу	WL7	30'141			○
Колеса					
«Milwaukee» 4 литых диска 7 J x 16, шины – 215/55 R16	PJ1	15'825	○	○	
... то же самое, для Highline	PJ1	0			○
«Monza» 4 литых диска 7 J x 16, двухцветные, шины – 215/55 R16	PJZ	20'969	○	○	
... то же самое, для Highline	PJZ	5'146			○
«Macao» 4 литых диска 7.5 J x 17, шины – 235/45 R17 Только вместе с полноразмерным литым запасным колесом (1G3) или ремкомплектом колеса (1G8)	PJ4	35'286	○	○	
... то же самое, для Highline	PJ4	19'459			○
«Monte Carlo» 4 литых диска 7.5 J x 17, шины – 235/45 R17. Цвет – серебристый «Sterling» Только вместе с полноразмерным литым запасным колесом (1G3) или ремкомплектом колеса (1G8)	PJ5	39'871	○	○	
... то же самое, для Highline	PJ5	24'045			○
«Le Mans» 4 литых диска 7.5 J x 17, шины – 235/45 R17, полированные закраины Только вместе с полноразмерным литым запасным колесом (1G3) или ремкомплектом колеса (1G8)	PJ7	39'871	○	○	
... то же самое, для Highline	PJ7	24'045			○
Полноразмерное запасное колесо, литое, включая баллонный ключ и домкрат Только вместе с литыми дисками	1G3	12'640	○	○	○
Ремкомплект колеса (компрессор и герметик) Не для 2.0TSI (147кВт)	1G8	0	○	○	○
Индикатор давления воздуха в шинах (прямое измерение через датчики давления и температуры в колесных дисках) Только вместе с многофункциональным индикатором «Plus» (9Q5) Только вместе с литыми дисками	P30	7'995	○	○	○
Индикатор давления в шинах (косвенное измерение через ABS)	7K6	1'957	○	○	○

Passat

Опции (FBU)³

	Код	Цена розничная (с НДС) руб.	Trendline	Comfortline	Highline
Климатическое оборудование					
Кондиционер автоматический «Climatronic», 2-зонный, с отдельным регулированием температуры	PH2	16'719	○	○	●
Люк прозрачный, с электроприводом	PS4	35'173	○	○	○
Люк непрозрачный с электроприводом и солнечной батареей, питающий автоматическую стояночную вентиляцию салона; кондиционер автоматический «Climatronic», 2-зонный	PS5	63'860	○	○	
... то же самое, для Highline	PS5	47'197			○
Автономный стояночный подогреватель/вентилятор Только вместе с многофункциональным индикатором «Plus» (9Q5) Только вместе с кондиционером автоматическим «Climatronic» Только для 2.0TDI	PW8	41'269			○
Автономный стояночный подогреватель/вентилятор с дистанционным управлением. Дополнительный аккумулятор Только вместе с многофункциональным индикатором «Plus» (9Q5) Только вместе с кондиционером автоматическим «Climatronic» Только вместе с радио или навигационной системой Только для 2.0TDI	PW9	51'391			○
Круиз-контроль					
с дополнительным подрулевым рычажком управления	8T2	7'717	○	●	●
Многофункциональный индикатор					
... в панели приборов (например, отображение среднего расхода, запаса топлива и т.д.)	9Q1	6'096	○	○	●
... «Plus» в панели приборов, увеличенный, с расширенными возможностями отображения и меню (например, индикация температуры масла; выбор режимов отпирания/запирания либо двери водителя, либо всех дверей; установка автозапирания при наборе 15км/ч; вкл./выкл. комфортной мигалки; установка времени; установка языка)	9Q5	8'052	○	○	
... то же самое, для Trendline, Comfortline вместе с: • Индикатором давления в шинах (P30), • Автономным стояночным отопителем (PW8, PW9) • Подготовкой для мобильного телефона «Premium» (9ZU, 9ZW) • Центральным замком «KESSY» (PKY)	9Q5	1'957	○	○	
... то же самое, для Trendline, Comfortline вместе с: • Навигационной системой (R2A, R2M, R2D) • Системой автоматической парковки (7X5)	9Q5	0	○	○	
... то же самое, для Highline	9Q5	1'957			○
то же самое, для Highline вместе с: • Навигационной системой (R2A, R2M, R2D) • Индикатором давления в шинах (P30) • Автономный стояночный отопителем (PW8, PW9) • Подготовкой для мобильного телефона «Premium» (9ZU, 9ZW) • Центральным замком «KESSY» (PKY) • Системой автоматической парковки (7X5)	9Q5	0			○
Мультимедиа					
«RCD 310» Радио и CD-плеер с возможностью воспроизведения MP3-дисков. Мощность – 4 x 20 Ватт, 8 динамиков. Разъем AUX-IN	RGC/ 9WL	11'743	○	○	○
«RCD 310 Volkswagen Sound» дополнительно к «RCD 310»: цифровой усилитель, мощность – 300 Ватт, 10 динамиков	RGM/ 9WL	42'163		○	○
«RCD 310 Dynaudio Sound» VW Individual дополнительно к «RCD 310»: цифровой 10-канальный усилитель, мощность – 600 Ватт, 10 динамиков	RGF/ 9WL	64'084		○	○
«RCD 510» цветной дисплей (TFT) с функцией Touchscreen, интегрированный CD-чейнджер на 6 CD-дисков, MP3, SD-Card. Мощность – 4 x 20 Ватт, 8 динамиков спереди и сзади, разъем AUX-IN	RKC/ 9WL	23'205	○	○	○

Passat

Опции (FBU)³

	Код	Цена розничная (с НДС) руб.	Trendline	Comfortline	Highline
«RCD 510 Volkswagen Sound» дополнительно к «RCD 510»: цифровой усилитель, мощность – 300 Ватт, 10 динамиков	RKM/ 9WL	53'625		○	○
«RCD 510 Dynaudio Sound» дополнительно к «RCD 510»: Цифровой 10-канальный усилитель, мощность – 600 Ватт, 10 динамиков <i>Не для 1.8TSI и 2.0TDI</i>	RKF/ 9WL	75'545		○	○
Радионавигационная система «RNS 510 MP3»: <ul style="list-style-type: none"> Цветной TFT-экран в центральной консоли (формат 16:9) с отображением карты DVD-носитель для воспроизведения Аудио-CD-дисков (в т.ч. в формате MP3 и WMA) и Аудио-/Видео-DVD-дисков (изображение только во время остановки/стоянки автомобиля) Воспроизведение Аудио-CD-дисков при активированной функции сопровождения к пункту назначения Система речевого вывода Индикация команд движения на многофункциональном дисплее в панели приборов в непосредственном поле зрения водителя, по выбору также на дисплее навигационной системы Возможность выбора двух- или трехмерного изображения карты Интегрированный жесткий диск на 30Гб для записи навигационных данных, а также данных формата MP3/WMA с дисков CD/DVD Разъем AUX-IN для подключения внешних аудиоустройств Акустическая система, 4 x 20 Ватт, 8 динамиков Разъем для SD-карты памяти Возможность деления изображения карты на экране на сектора и вывода дополнительной информации Управление с помощью функции Touchscreen Динамическое ведение к пункту назначения через TMC (Traffic-Information-Memory) <i>Только вместе с многофункциональным индикатором «Plus» (9Q5)</i>	R2A/ 7RK/ 9WL	86'284	○	○	○
Радионавигационная система «RNS 510 Volkswagen Sound»: <i>Дополнительно к радионавигационной системе «RNS 510 MP3» (R2A):</i> <ul style="list-style-type: none"> 10 динамиков цифровой усилитель (300Вт) <i>Только вместе с многофункциональным индикатором «Plus» (9Q5; серийно для V6)</i>	R2M/ 7RK/ 9WL	116'480		○	○
Радионавигационная система «RNS 510 Dynaudio Sound» <i>VW Individual:</i> <i>Дополнительно к радионавигационной системе «RNS 510 MP3» (R2A):</i> <ul style="list-style-type: none"> 10 активных динамиков 10-канальный цифровой усилитель (600Вт) <i>Только вместе с многофункциональным индикатором «Plus» (9Q5)</i>	R2D/ 7RK/ 9WL	138'624		○	○
Подготовка для мобильного телефона (на торпеде, для мобильных телефонов с Bluetooth (Hands Free profile начиная с версии 1.0)): <ul style="list-style-type: none"> Устройство громкой связи с интегрированным микрофоном в передней части автомобиля Беспроводной коммуникационный интерфейс Bluetooth Audio (совместим только с advanced distribution profile A2DP) Отключение воспроизведения радиосистемы GSM 900 / 1800 МГц Воспроизведение через динамики радиосистемы Для подключения телефона следует заказать активный держатель под конкретную модель телефона из числа поддерживаемых в настоящее время. См. сайт http://www.volkswagen-zubehoer.de/handyadaptersets.html?lang=en <i>Только вместе с радио или навигационной системой</i>	9W8	15'209	○	○	○
Подготовка для мобильного телефона «Premium» (для мобильных телефонов с Bluetooth remote SIM Access Profile (rSAP)): <ul style="list-style-type: none"> Устройство громкой связи с интегрированным микрофоном в передней части автомобиля Изображение данных в индикаторе «Plus» Дополнительные кнопки для голосовой команды Управление через клавишу на многофункциональном руле Отключение воспроизведения радиосистемы GSM 900 / 1800 МГц Воспроизведение через динамики радиосистемы Телефон должен поддерживать функцию «Remote SIM access profile». См. сайт http://www.volkswagen-zubehoer.de/handyadaptersets.html?lang=en	9ZU	22'144		○	○

Passat

Опции (FBU)³

	Код	Цена розничная (с НДС) руб.	Trendline	Comfortline	Highline
Только вместе с многофункциональным индикатором «Plus» (9Q5) Только вместе с радио или навигационной системой. Только с многофункциональным рулевым колесом					
Подготовка для мобильного телефона «Premium» с выдвигной клавиатурой для набора номера/имени и пролистывания телефонной книги ... то же самое, что и Подготовка для мобильного телефона «Premium» (9ZU), при этом отсутствует левый ящик вверху центральной консоли Только вместе с многофункциональным индикатором «Plus» (9Q5) Только вместе с радио или навигационной системой Только с многофункциональным рулевым колесом	9ZW	27'455		○	○
Разъем MEDIA-IN: для подключения совместимых внешних носителей таких как USB, MP3-плееров с USB-разъемом и iPod (в бардачке). Управление и индикация через радио- или навигационную систему Поддерживаемые форматы: MP3, WMA, OGG Vorbis и ACC Только вместе с радио «RCD 310/510» или навигационной системой «RNS 510» Подключение iPod через дополнительный кабель (необходимо заказывать отдельно) ... то же самое, для Comfortline и Highline	WDI	13'140	○		
	WDI	7'269		○	○
Дополнительный аудиовход радиосистемы. Разъем – стерео-миниджек AUX-IN Только вместе с радио или навигационной системой «RNS 510»	9WL	0	○	○	○
Окраска					
Металлик / Перламутр		18'732	○	○	○
Цвет A1A1, G2G2		5'146	○	○	○
Остекление					
Солнцезащитная темная тонировка сзади (светопропускание – 35%)	4KF	10'568	○	○	○
Рулевое колесо					
3-спицевое кожаное рулевое колесо, кожаный набалдашник рычага КПП	PA1	5'927	○	○	●
Многофункциональное 3-спицевое кожаное рулевое колесо, кожаный набалдашник рычага КПП Только вместе с многофункциональным индикатором «Plus» (9Q5), радиосистемами, подготовкой под телефон или навигацией ... то же самое, для Highline	PM1	13'310	○	○	
	PM1	7'326			○
Многофункциональное 3-спицевое кожаное рулевое колесо с клавишами переключения передач Tiptronic, кожаный набалдашник рычага КПП Только вместе с многофункциональным индикатором «Plus» (9Q5), радиосистемами, подготовкой под телефон или навигацией. Только для автоматической коробки ... то же самое, для Highline	PM3	17'224		○	
	PM3	10'456			○
Салон					
Коврики тканевые спереди и сзади	0TD	1'845	○	○	●
Шторка на заднем стекле с электроуправлением Только для Passat Limousine	3Y2	10'009	○	○	○
Шторки: на заднем стекле с электроуправлением и на задних дверях, ручные Только для Passat Limousine	3Y5	14'036	○	○	○
Шторки на задних дверях, ручные Только для Passat Variant	3Y4	4'026	○	○	○
Розетка 220В сзади вместо розетки 12В ... тоже самое, дополнительно – центральный подлокотник спереди с нишей. 2 дополнительных дефлектора вентиляции сзади. Закрывающаяся ниша в центральном тоннеле спереди с 2 подстаканниками. Дополнительная розетка 12В в багажнике	PV1	4'026		○	○
	PV0	9'898	○		
Салон для некурящих: ниша вместо пепельницы, розетка вместо прикуривателя спереди	9JA	0	○	○	○

Passat

Опции (FBU)³

	Код	Цена розничная (с НДС) руб.	Trendline	Comfortline	Highline
Свет и обзор					
Противотуманные фары передние	8WD	8'387	○	○	○
Пакет «Свет и обзор 1»: • Датчик дождя • Внутреннее зеркало с автоматическим затемнением. • 2 ночных светильника спереди. • Внутреннее освещение с задержкой выключения и плавным затемнением. По 2 дополнительных индивидуальных светильника спереди и сзади с хромированным обрамлением <i>Только вместе 8K8 или 8K3</i> <i>Не вместе с WB2 или WB5</i>	P15	10'235	○	○	●
Пакет «Свет и обзор 2». Дополнительно к «Свет и обзор 1»: • Наружные зеркала с электрическим складыванием, водительское – автоматически затемняющиеся • Освещение пространства вокруг машины <i>... то же самое, для Highline</i> <i>Только вместе с 8K8 или 8K3</i> <i>Не вместе с WB2 или WB5</i>	P16	20'636	○	○	
	P16	10'401			○
Пакет «Свет и обзор 3». Дополнительно к «Свет и обзор 1»: • Наружные зеркала с электрическим складыванием, водительское – автоматически затемняющиеся, включая функцию памяти • Освещение пространства вокруг машины <i>... то же самое, для Highline</i> <i>Только вместе с 8K8 или 8K3 и с WB2 или WB5</i>	P17	15'266		○	
	P17	5'034			○
Автоматическое управление ближним светом фар, функция Leaving Home и ручной режим функции Coming Home <i>Только вместе с пакетами «Свет и обзор»</i>	8K8	0	○	○	●
Автоматическое управление ближним светом фар, режим дневного света фар, функция Leaving Home и ручной режим функции Coming Home <i>Только вместе с пакетами «Свет и обзор»</i> <i>... то же самое, для Highline</i>	8K3	1'396	○	○	
	8K3	4'976			○
Режим дневного света фар	8K1	1'396	○	○	
Зеркала наружные с электрическим складыванием <i>Входит в пакеты «Свет и обзор 2, 3» и в пакеты WB2, WB5</i>	6XP	9'116	○	○	○
Сигнализация					
..., с автономной сиреной	WD1	7'995	○	○	○
То же самое, с предустановленными режимами комфортного открывания	WD3	7'995	○	○	○
... «Plus» с датчиками охраны внутреннего объема, автономной сиреной и защитой от буксировки. Для Trendline и Comfortline - макияжные зеркала с подсветкой, сдвижные солнцезащитные козырьки	WD5	13'645	○	○	○
То же самое, с предустановленными режимами комфортного открывания. Для Trendline и Comfortline - макияжные зеркала с подсветкой, сдвижные солнцезащитные козырьки	WD6	13'645	○	○	○
Сиденья, подлокотник					
Передние сиденья с ручной регулировкой высоты и поясничной опорой	WB1	11'297	○		
Центральный подлокотник спереди с нишей. 2 дополнительных дефлектора вентиляции сзади. Дополнительная розетка 12В сзади и в багажнике	PAM	5'872	○	●	●
Память: • Передние сиденья с 12-канальной электрорегулировкой (в продольном направлении, по высоте и углу наклона подушки и спинки, высота и вылет поясничной опоры) • Водительское сиденье с памятью на 3 регистра • Наружные зеркала с электрическим складыванием и памятью • Освещение пространства вокруг машины	WB2	34'109		○	○
Сиденья «Top Sport»: • Передние сиденья с 12-канальной электрорегулировкой (в продольном направлении, по высоте и	WB5	49'099			○

Passat

Опции (FBU)³

	Код	Цена розничная (с НДС) руб.	Trendline	Comfortline	Highline
<p>угла наклона подушки и спинки, высота и вылет поясничной опоры)</p> <ul style="list-style-type: none"> • Многослойная теплоотводящая обивка спинки и подушки обоих передних сидений, обеспечивающая так же улучшенную пассивную вентиляцию • Массаж поясничной опоры в сиденье водителя • Водительское сиденье с памятью на 3 регистра • Наружные зеркала с электрическим складыванием и памятью • Освещение пространства вокруг машины <p><i>Только вместе с кожаным салоном «Nappa» (WL7) или салоном кожа/Алькантара.</i> <i>При кожаном салоне «Nappa» не вместе с детскими креслицами (P01, P02)</i></p>					
<p>Спинка переднего пассажирского сиденья полностью складывающаяся для размещения крупного и длинномерного багажа</p> <p><i>Для Trendline – только вместе с WB1</i> <i>Стандартно для Passat Variant Comfortline</i> <i>Не вместе с WB2, WB4</i></p>	3H2	3'244	○	○	
<p>Поясничный валик в спинке водительского сиденья</p>	7P5	3'523	○		
<p>1 интегрированное детское креслице сзади справа. Задние крайние ремни безопасности - с аварийными натяжителями</p> <p><i>Не вместе с подогревом задних сидений (PW4)</i> <i>Только вместе с обивкой черного цвета или обивкой Кожа/Алькантара цвета «Latte Macchiato»</i></p>	P01	10'680	○	○	○
<p>2 интегрированных детских креслице сзади. Задние крайние ремни безопасности - с аварийными натяжителями</p> <p><i>Не вместе с подогревом задних сидений (PW4)</i> <i>Только вместе с обивкой черного цвета или обивкой Кожа/Алькантара цвета «Latte Macchiato»</i></p>	P02	18'790	○	○	○
Фары					
<p>Би-ксеноновые адаптивные фары с омывателем</p>	PXE	47'309	○	○	○
<p>Омыватель фар</p>	8X1	12'023	○	○	○
Шасси					
<p>Функция «Auto-Hold» (автоматическое удержание на месте остановленной машины основной тормозной системой и (через 3 мин) стояночным тормозом. Автоматическое снятие с тормоза при трогании</p> <p><i>Стандартно для автоматической коробки или фаркопа</i></p>	UH2	1'957	○	○	○
<p>Фаркоп съемный, включая функцию «Auto-Hold»</p> <p><i>Только для Passat Variant</i></p>	PAK	29'470	○	○	○
Экстерьер					
<p>Продольные дуги на крыше, черные</p>	3S2		●	●	
<p>... то же самое, с 2 поперечинами</p>	3S5	7'269	○	○	
<p>Продольные дуги на крыше, светлые</p>	3S1	11'240	○	○	●
<p>... то же самое, с 2 поперечинами</p>	5W0	18'455	○	○	
<p>... то же самое, с 2 поперечинами, для Highline</p>	5W0	7'269			○
<p>Отсутствуют: надпись названия модели и обозначение типа двигателя сзади</p>	0NA	0	○	○	○
<p>Отсутствуют обозначение типа двигателя сзади</p>	0NB	0	○	○	○

Passat

Пакетные версии (SKD)⁴

	Код	Цена розничная (с НДС), руб.	Trendline	Comfortline	Highline
Пакет №1 (для Trendline) <ul style="list-style-type: none"> Центральный подлокотник спереди с нишей. Розетка 12В сзади и в багажнике Кондиционер автоматический «Climatronic», 2-зонный 3-спицевое кожаное рулевое колесо, кожаный набалдашник рычага КПП «RCD 310»: Радио и CD-плеер с MP3, 8 динамиков. Разъем AUX-IN 	PAM PH2 PA1 RGC 9WL	30'000	○		
Пакет №2 (для Trendline) <i>дополнительно к Пакету №1:</i> <ul style="list-style-type: none"> Сигнализация с автономной сиреной, с предустановленными режимами комфортного открывания Противотуманные фары передние Многофункциональный индикатор в панели приборов Функция «Auto-Hold» 	WD3 8WD 9Q1 UH2	53'000	○		
Пакет №1 (для Comfortline) <ul style="list-style-type: none"> Противотуманные фары передние Многофункциональный индикатор в панели приборов Кондиционер автоматический «Climatronic», 2-зонный 3-спицевое кожаное рулевое колесо, кожаный набалдашник рычага КПП «RCD 310»: Радио и CD-плеер с MP3, 8 динамиков. Разъем AUX-IN 	8WD 9Q1 PH2 PA1 RGC 9WL	42'000		○	
... то же самое, для АКПП		41'000		○	
Пакет №2 (для Comfortline) <i>дополнительно к Пакету №1:</i> <ul style="list-style-type: none"> Сигнализация с автономной сиреной, с предустановленными режимами комфортного открывания 4 литых диска «Milwaukee» 7 J x 16, шины 215/55 R16 Пакет «Свет и обзор 1» (в т.ч. датчик дождя, внутреннее зеркало с автоматическим затемнением) Автоматическое управление ближним светом фар, Leaving Home и ручной режим Coming Home Функция «Auto-Hold» (<i>серийно для АКПП</i>) 	WD3 PJ1 P15 8K8 UH2	66'000		○	
... то же самое, для АКПП		64'000		○	
Пакет №1 (для Highline) <ul style="list-style-type: none"> Противотуманные фары передние Многофункциональный индикатор «Plus» в панели приборов Многофункциональное 3-спицевое кожаное рулевое колесо Декор «Корень ореха» для торпеды и «Алюминий грубой шлифовки» для центральной консоли «RCD 310»: Радио и CD-плеер с MP3, 8 динамиков. Разъем AUX-IN 	8WD 9Q5 PM1 PN5 RGC 9WL	27'000			○
... то же самое, для 2.0TDI (МКПП)		26'000			○
Пакет №2 (для Highline) <i>дополнительно к Пакету №1:</i> <ul style="list-style-type: none"> Сигнализация «Plus» с датчиками объема, автономной сиреной и защитой от буксировки Би-ксеноновые адаптивные фары с омывателем и автоматическим корректором Парктроник передний и задний со звуковой индикацией Функция «Auto-Hold» (<i>серийно для АКПП</i>) 	WD6 PXE 7X2 UH2	99'000			○
... то же самое, для 2.0TDI (МКПП)		100'000			○
Окраска					
Металлик / Перламутр		14'221	○	○	○
Цвет A1A1, G2G2		3'905	○	○	○

⁴ Только для автомобилей SKD: ○ - опционально

Passat

Колеса

Стальные диски 6.5 x 16

Стандартно для Trendline и Comfortline



«Adelaide» 7 J x 16

Стандартно для Highline



«Milwaukee» 7 J x 16

Опционально – PJ1



«Monza» 7 J x 16

Опционально – PJZ



Passat

Колеса

«Le Mans» 7.5 J x 17

Опционально – PJ7



«Monte Carlo» 7.5 J x 17

Опционально – PJ5



«Масау» 7.5 J x 17

Опционально – PJ4



Passat Limousine

Размеры

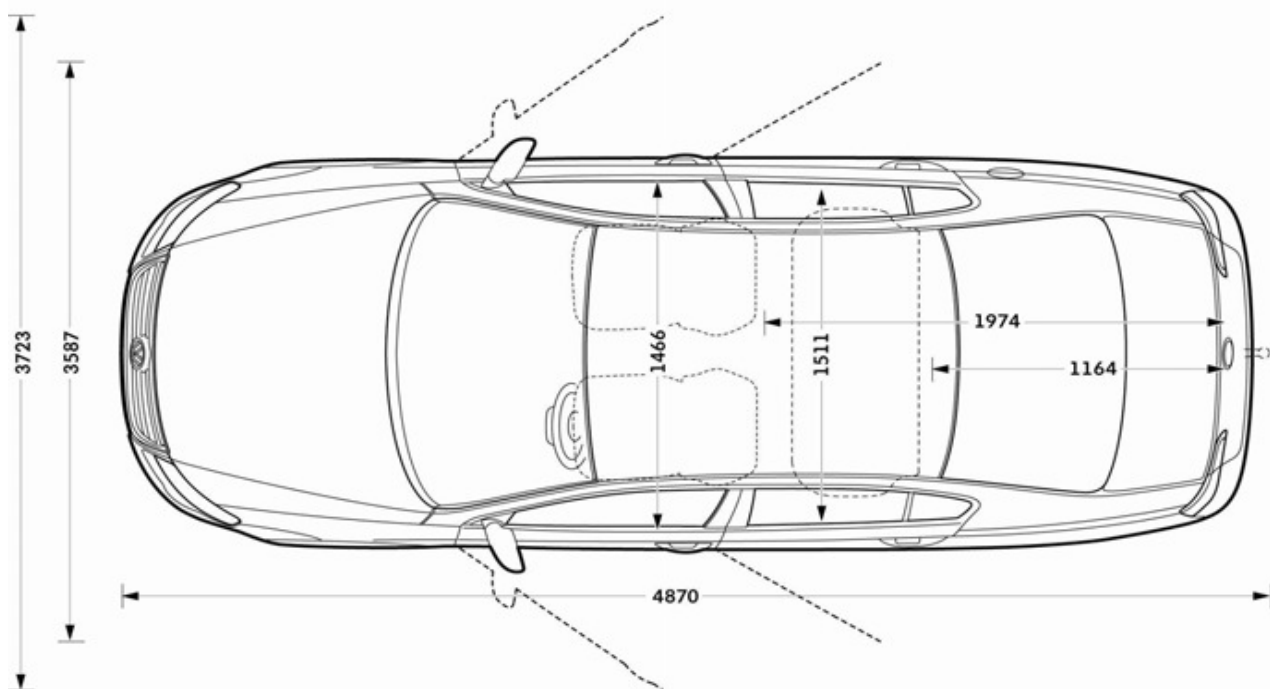
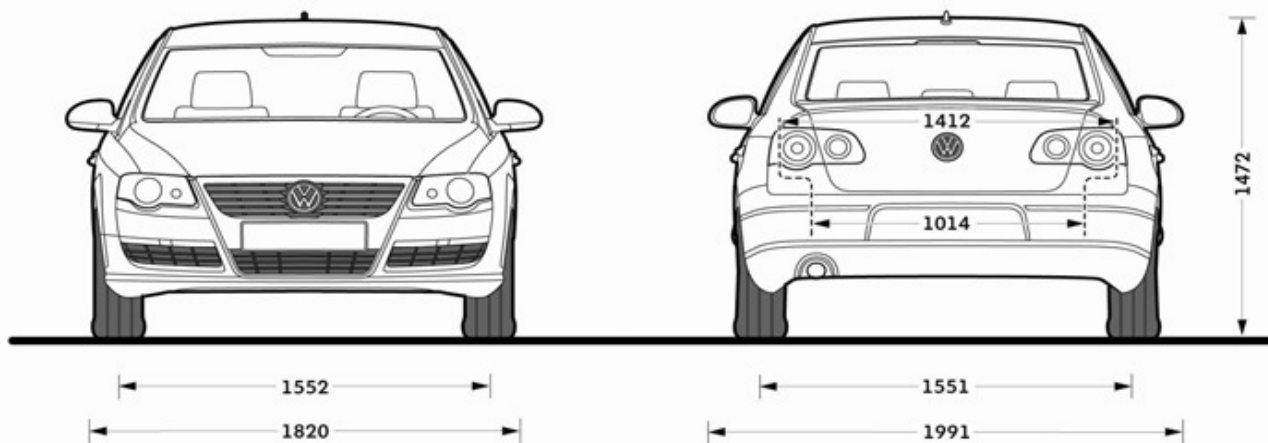
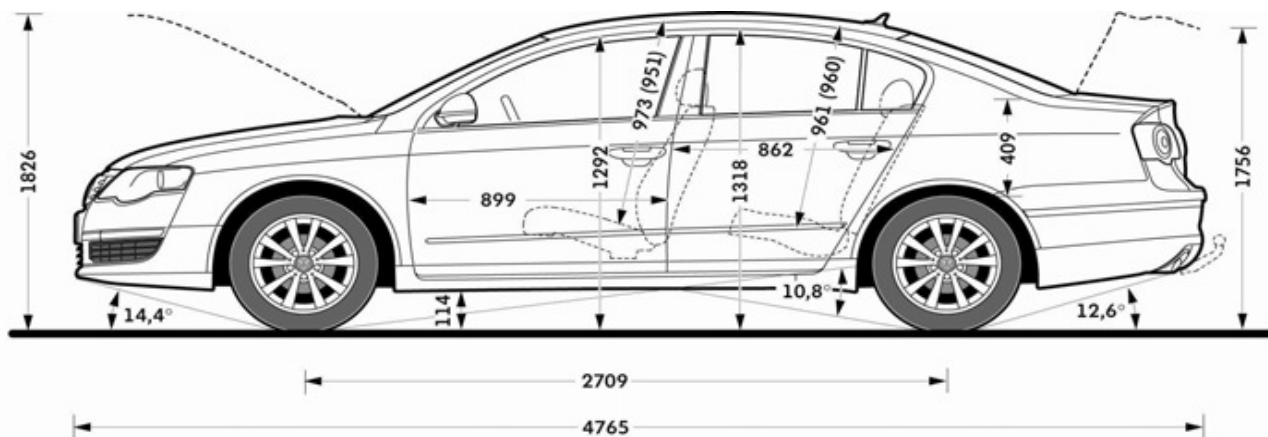

Passat Variant

Размеры

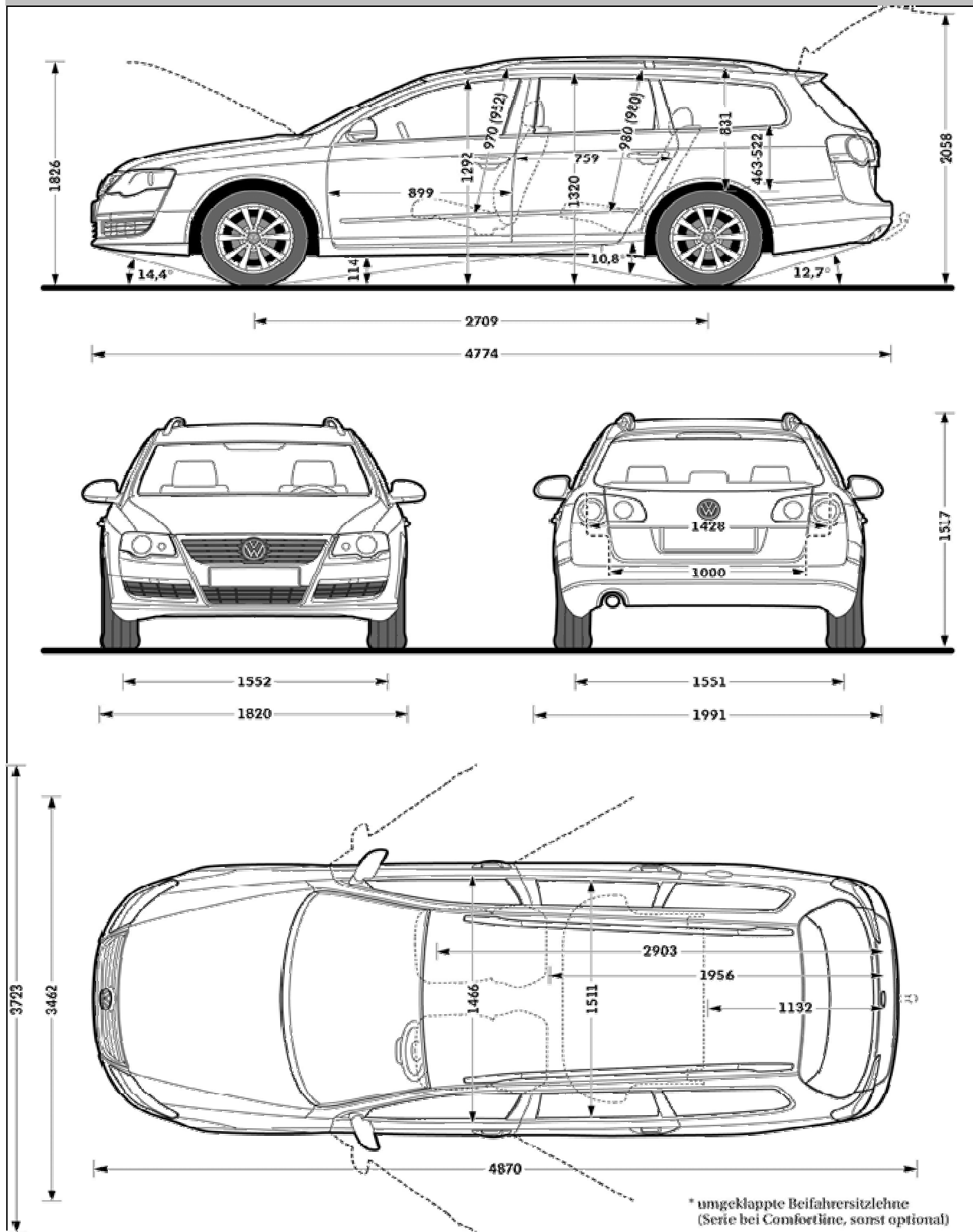

Passat

Характеристики

Внимание! Максимальная скорость автомобилей, оборудованных подвеской для плохих дорог, ограничена до 210 км/ч.

	Limousine	Variant	Limousine	Variant
Бензиновые двигатели	1.6 (75кВт)	1.6 (75кВт)	1.4 TSI (90кВт)	
Рабочий объем, л./куб. см.	1,6 / 1595	1,6 / 1595	1,4 / 1390	1,4 / 1390
Макс. мощность кВт / л.с. / при оборотах/мин	75 / 102 / 5600	75 / 102 / 5600	90 / 122 / 5000	90 / 122 / 5000
Макс. крутящий момент Нм / при оборотах/мин	148 / 3800	148 / 3800	200 / 1500 - 4000	200 / 1500 - 4000
Вес				
Пустая масса, ручн. КПП (авт. КПП), кг	1418	1473	1463 (1485)*	1504 (1520)*
Полная масса, ручн. КПП (авт. КПП), кг	1950	2030	2000 (2020)*	2080 (2100)*
Грузоподъемность, кг	607	632	612 (610)*	651 (655)*
Макс. нагрузка на ось переднюю/заднюю	990 / 1010	990 / 1090	1050 / 1000 (1070 / 1000)*	1050 / 1080 (1070 / 1080)*
Максимальная масса прицепа с тормозами при преодолении подъема 12% / 8%, кг	1300 / 1500	1300 / 1500	1400 / 1600	1400 / 1600
Максимальная масса прицепа без тормозов, кг	730	730	720 (740)*	750
Макс. нагрузка на фаркоп / на крышу, кг	90 / 100	90 / 100	90 / 100	90 / 100
Динамика				
Макс. скорость с ручной коробкой, км/ч	190	187	203	200
Макс. скорость с автоматической коробкой, км/ч			201	198
Разгон 0-80км/ч / 0-100км/ч с ручной коробкой	8.4 / 12.4	8.6 / 12.8	6.9 / 10.5	7.1 / 10.8
Разгон 0-80км/ч / 0-100км/ч с автоматической коробкой			6.9 / 10.5	7.1 / 10.8
Расход топлива				
С ручной коробкой, в городе, л/100км	10.5	10.8	8.7	8.9
С ручной коробкой, на трассе, л/100км	6.0	6.1	5.4	5.6
С ручной коробкой, в среднем, л/100км	7.6	7.8	6.7	6.8
С автоматической коробкой, в городе, л/100км			8.2	8.2
С автоматической коробкой, на трассе, л/100км			5.5	5.6
С автоматической коробкой, в среднем, л/100км			6.5	6.6
	<i>для всех моделей</i>			
Клиренс, мм (при полной массе; без учета усиленной подвески)	114	114		
Объем при разложенном/сложенном заднем сиденье, л	565 / 1091	603 / 1731		
	(4Motion – 541/1067)	(4Motion – 588/1716)		
Объем топливного бака, л	70 (4Motion – 68)	70 (4Motion – 68)		

Passat

Характеристики

	Limousine	Variant	Limousine	Variant
Бензиновые двигатели	1.8 TSI (112кВт)	1.8 TSI (112кВт)	2.0 FSI (110кВт) 4 Motion	
Рабочий объем, л./куб. см.	1,8 / 1798	1,8 / 1798	2,0 / 1984	2,0 / 1984
Макс. мощность кВт / л.с. / при оборотах/мин	112 / 152 / 5000 – 6200	112 / 152 / 5000 – 6200	110 / 150 / 6000	110 / 150 / 6000
Макс. крутящий момент Нм / при оборотах/мин	250 / 1500 – 4200	250 / 1500 – 4200	200 / 3500	200 / 3500
Весы				
Пустая масса, ручн. КПП (авт. КПП), кг	1469 (1504)*	1527 (1541)*	1567	1622
Полная масса, ручн. КПП (авт. КПП), кг	2030 (2060)*	2110 (2140)*	2100	2180
Грузоподъемность, кг	636 (631)*	658 (674)*	633	633
Макс. нагрузка на ось переднюю/заднюю	1080 / 1000 (1110 / 1000)*	1080 / 1080 (1110 / 1080)*	1070 / 1080	1070 / 1160
Максимальная масса прицепа с тормозами при преодолении подъема 12% / 8%, кг	1500 / 1700	1500 / 1700	1600 / 1800	1600 / 1800
Максимальная масса прицепа без тормозов, кг	730 (750)*	750	750	750
Макс. нагрузка на фаркоп / на крышу, кг	90 / 100	90 / 100	90 / 100	90 / 100
Динамика				
Макс. скорость с ручной коробкой, км/ч	220	217	209	206
Макс. скорость с автоматической коробкой, км/ч	218	215		
Разгон 0-80км/ч / 0-100км/ч с ручной коробкой, с	6.0 / 8.6	6.1 / 8.8	6.7 / 9.9	6.8 / 10.2
Разгон 0-80км/ч / 0-100км/ч с автоматической коробкой	6.0 / 8.5	6.1 / 8.7		
Расход топлива				
С ручной коробкой, в городе, л/100км	9.9	9.9	12.0	12.2
С ручной коробкой, на трассе, л/100км	5.9	6.0	6.8	7.0
С ручной коробкой, в среднем, л/100км	7.4	7.5	8.7	8.9
С автоматической коробкой, в городе, л/100км	9.8	10.0		
С автоматической коробкой, на трассе, л/100км	5.8	5.8		
С автоматической коробкой, в среднем, л/100км	7.3	7.4		

* для АКПП / DSG

Passat**Характеристики****Limousine****Бензиновые двигатели****2.0 TSI (147кВт)**

Рабочий объем, л./куб. см.	2,0 / 1984
Макс. мощность кВт / л.с. / при оборотах/мин	147 / 200 / 5100 - 6000
Макс. крутящий момент Нм / при оборотах/мин	280 / 1700 - 5000

Веса

Пустая масса, ручн. КПП (авт. КПП), кг	(1533)*
Полная масса, ручн. КПП (авт. КПП), кг	(2080)*
Грузоподъемность, кг	(622)*
Макс. нагрузка на ось переднюю/заднюю	(1120 / 1010)*
Максимальная масса прицепа с тормозами при преодолении подъема 12% / 8%, кг	1600 / 1800
Максимальная масса прицепа без тормозов, кг	750
Макс. нагрузка на фаркоп / на крышу, кг	90 / 100

Динамика

Макс. скорость с ручной коробкой, км/ч	
Макс. скорость с автоматической коробкой, км/ч	233
Разгон 0-80км/ч / 0-100км/ч с ручной коробкой	
Разгон 0-80км/ч / 0-100км/ч с автоматической коробкой / DSG	5.5 / 7.7

Расход топлива

С ручной коробкой, в городе, л/100км	
С ручной коробкой, на трассе, л/100км	
С ручной коробкой, в среднем, л/100км	
С автоматической коробкой, в городе, л/100км	11.0
С автоматической коробкой, на трассе, л/100км	6.0
С автоматической коробкой, в среднем, л/100км	7.9

* для АКПП / DSG

Passat

Характеристики

	Limousine	Variant
Дизельные двигатели	2.0 TDI (103кВт)	2.0 TDI (103кВт)
Рабочий объем, л./куб. см.	2,0 / 1968	2,0 / 1968
Макс. мощность кВт / л.с. / при оборотах/мин	103 / 140 / 4200	103 / 140 / 4200
Макс. крутящий момент Нм / при оборотах/мин	320 / 1750 - 2500	320 / 1750 - 2500

Вес

Пустая масса, ручн. КПП (авт. КПП), кг	1527 (1549)*	1572 (1594)*
Полная масса, ручн. КПП (авт. КПП), кг	2090 (2110)*	2170 (2190)*
Грузоподъемность, кг	638 (636)*	673 (671)*
Макс. нагрузка на ось переднюю/заднюю	1100 / 1010 (1130 / 1010)*	1120 / 1100 (1140 / 1100)*
Максимальная масса прицепа с тормозами при преодолении подъема 12% / 8%, кг	1800 / 2000	1800 / 2000
Максимальная масса прицепа без тормозов, кг	750	750
Макс. нагрузка на фаркоп / на крышу, кг	85 / 100	90 / 100

Динамика

Макс. скорость с ручной коробкой, км/ч	209	206
Макс. скорость с автоматической коробкой, км/ч	206	203
Разгон 0-80км/ч / 0-100км/ч с ручной коробкой	6.9 / 9.8	7.1 / 10.1
Разгон 0-80км/ч / 0-100км/ч с автоматической коробкой	6.9 / 9.8	7.1 / 10.1

Расход топлива

С ручной коробкой, в городе, л/100км	7.2	7.3
С ручной коробкой, на трассе, л/100км	4.6	4.7
С ручной коробкой, в среднем, л/100км	5.6	5.7
С автоматической коробкой, в городе, л/100км	7,8	7.9
С автоматической коробкой, на трассе, л/100км	5.0	5.0
С автоматической коробкой, в среднем, л/100км	6.0	6.1

* для АКПП / DSG

Данная брошюра носит исключительно информационный характер. Для получения более подробной информации о конкретной комплектации и стоимости автомобиля обращайтесь к официальному дилеру Volkswagen